

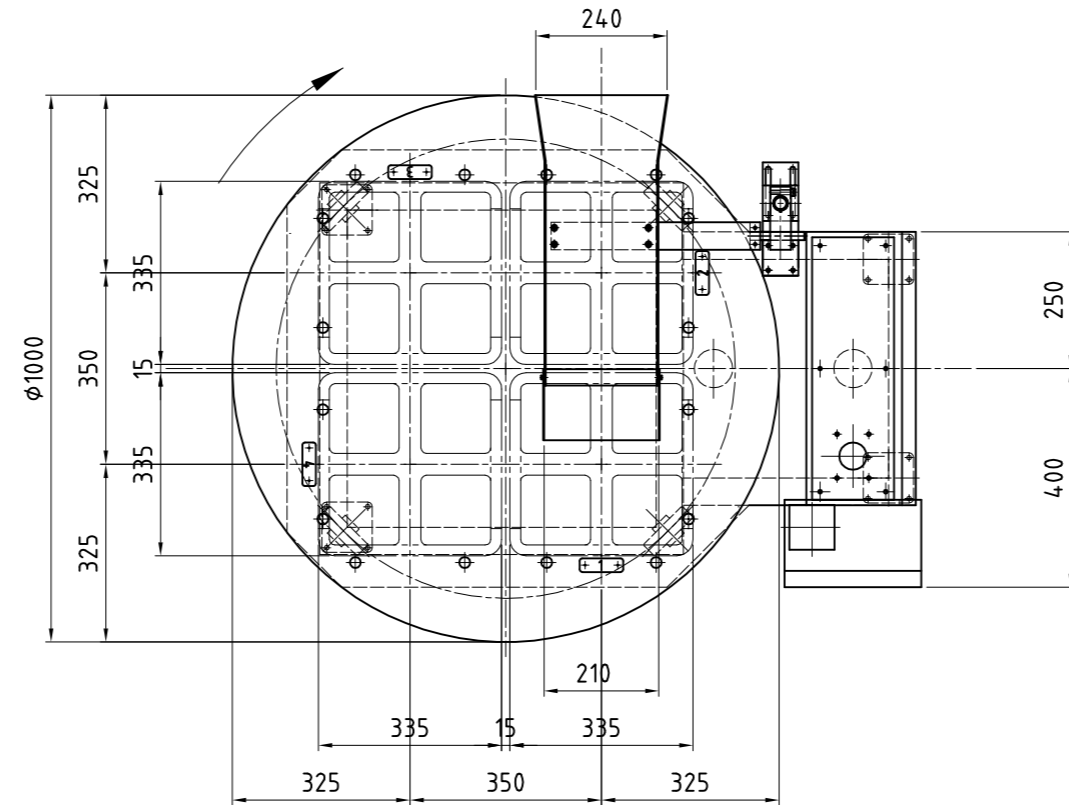

削り加工 普通寸法差	寸法区分	170以下	2070以下	25070以下	50070以下	50070以下	符号	日付	変更内容	承認	数量
	寸法差	± 0.2	± 0.3	± 0.5	± 1.0	×	×				画 法 寸 法 公 差 仕 上 工 作 材 質 熱 ・ 表 潤 滑 コスト

指定ナキ加工面ハC面トリノコト



主仕様

1, 箱サイズ	335L×335W×195H (樹脂タイプ)
(タテ×ヨコ×高サ)	
2, 箱ストック数	4 箱
3, 製品シュート	シャッター無
4, 満箱重量	MAX 10Kgf
5, カウンター	無
6, 塗装色	マンセル 4.5GY7.5/0.6

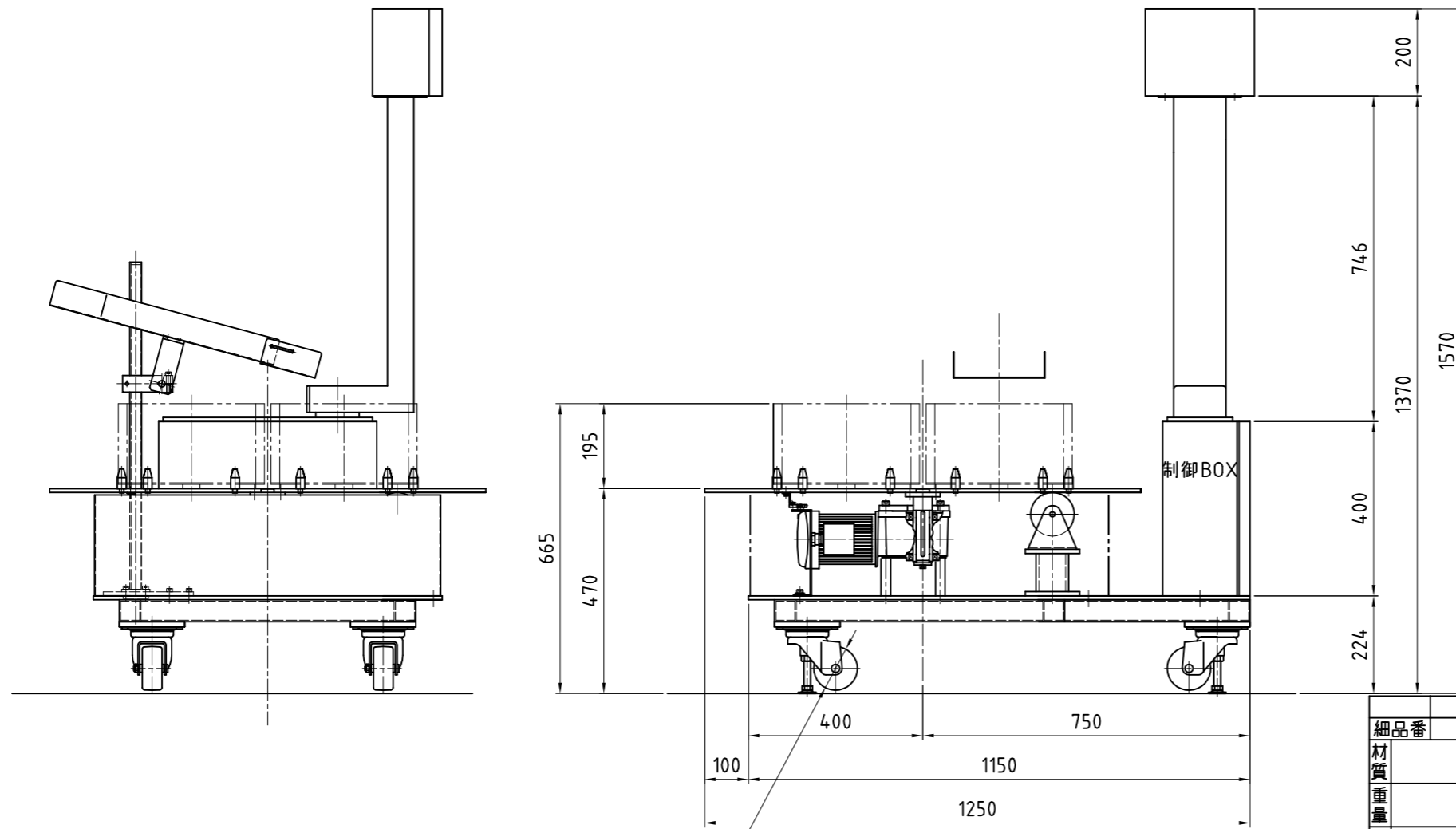

御承認印を下記欄に
御捺印の上御返却下さい

御承認印			
------	--	--	--

キャスト径φ63カラφ100ニ変更

細品番	材質	個数	材料取り		
材質	熱処理	カタ	品番	A0改	
重量	表面処理		品名	全体図	
尺度	1/10	小松	機名	BOXチェンジャー	
日付	承認	検図	設計	製図	
				サカエ工業株式会社様	SP-1219
	株式会社 プレス技術研究所		図番	S-161219-A0改	製番 個数