

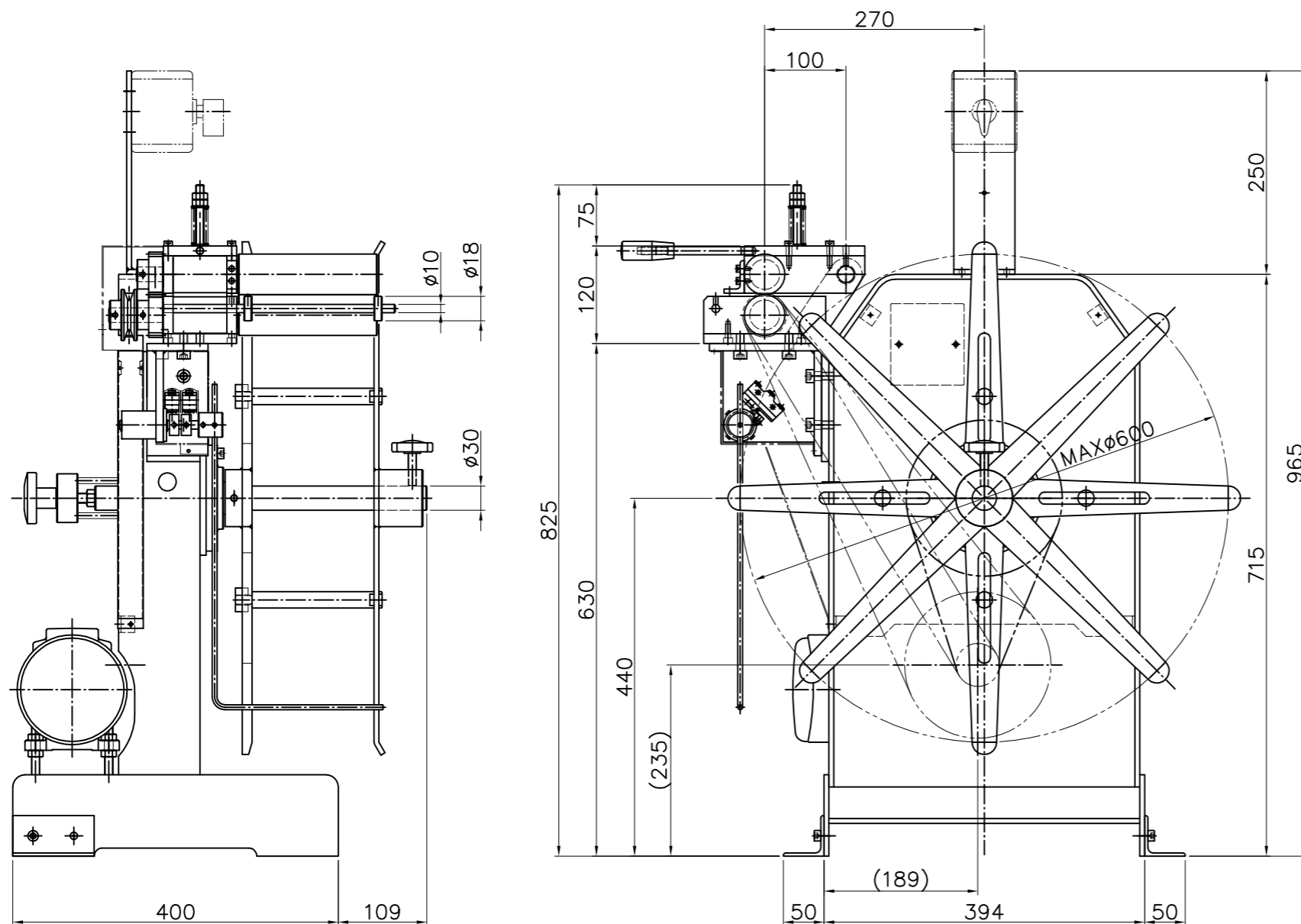

指示ナキ加工面ハ系面トリノコト

削り加工	寸法区分	1???	20???	250???	500???	500???	1000???	符号	日付	変更内容	承認	数量
普通寸法差	寸法差	± 0.2	± 0.3	± 0.5	± 1.0	*	*					画法
												公差
												仕上
												工作
												材質
												熱・表
												潤滑
												コスト

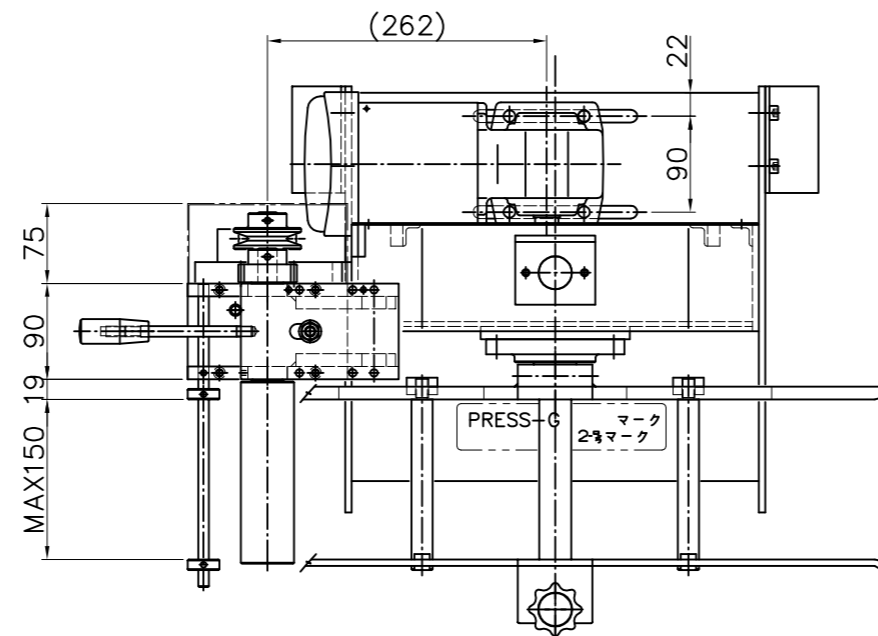

E-7101 仕様

巻取り径	MAX 600 mm		
巻取り板巾	MAX 150 mm		
巻取り板厚	0.2~1.6 mm		
巻取り重量	MAX 80 kg		
ギヤモーター	0.2kw		
減速比	1:10	1:20	1:30
巻取り速度 60Hz	28.2 m/min	14.1 m/min	9.4 m/min
巻取り速度 50Hz	23.5	11.7	7.8

オプション

キャスター	前輪固定式、後輪自在式
-------	-------------

細品番	材質	個数	材料取り	
材質	熱処理	カタセ	品番	A0
重量			品名	全体図
尺度	1/5		機名	E-7101
日付	承認	検図	設計	製図
				07.12.7
株式会社 プレス技術研究所				標準
			製番	個数