

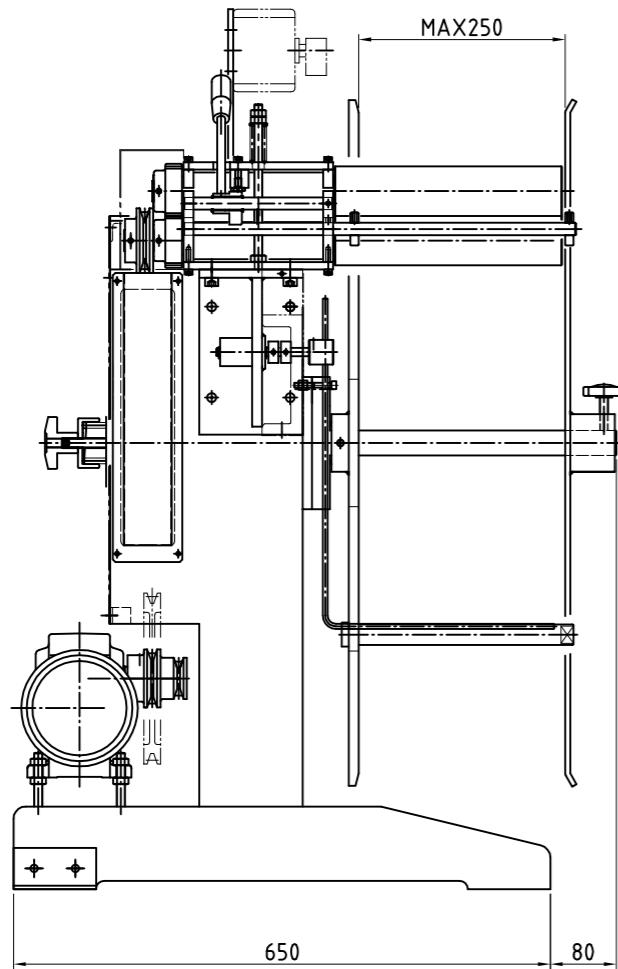

指示ナキ加工面ハ糸面トリノコト

削り加工	寸法区分	17以下	20以下	250以下	500以下	500以下	符号	日付	変更内容	承認	数量
普通寸法差	寸法差	± 0.2	± 0.3	± 0.5	± 1.0	± 1.0	×				寸法
							×				公差
											加工
											材質
											熱・表
											潤滑
											コスト

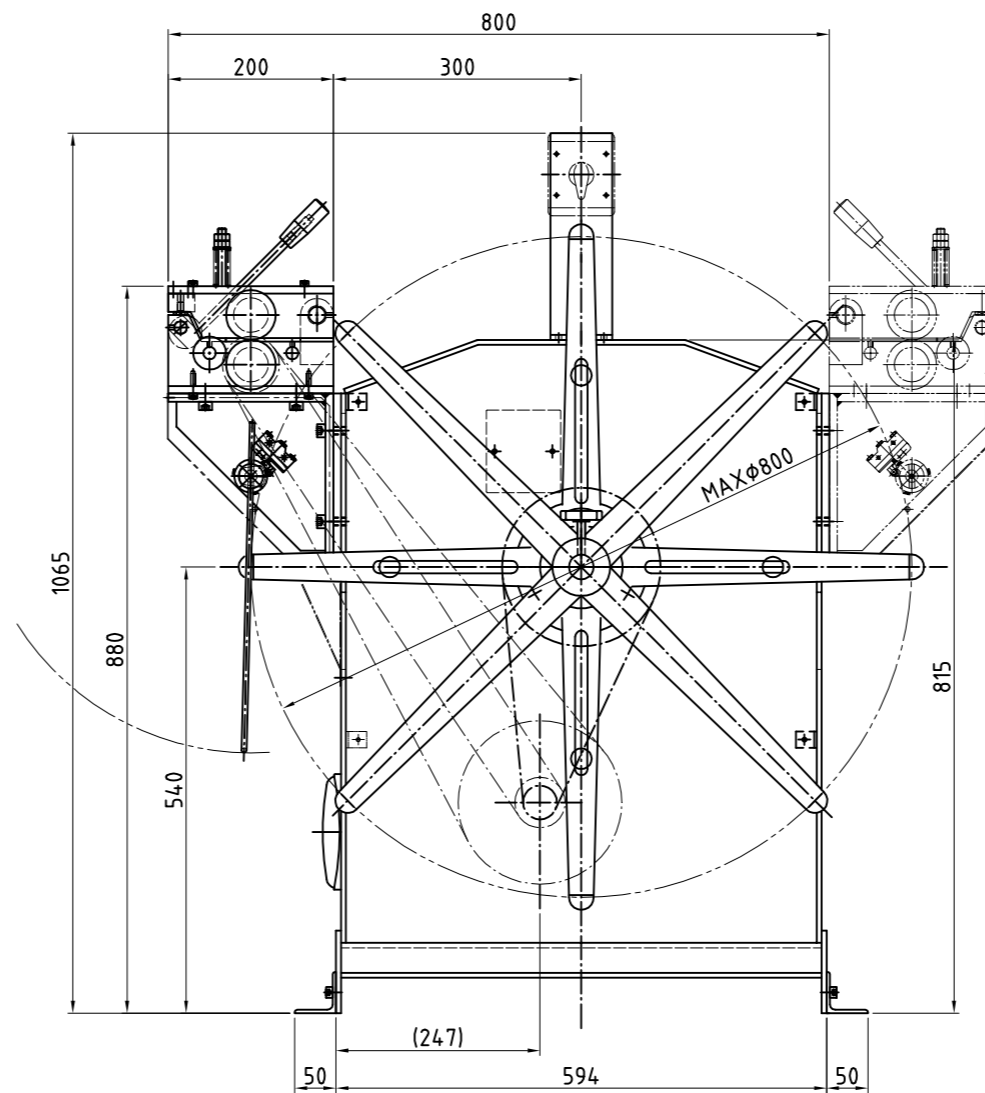
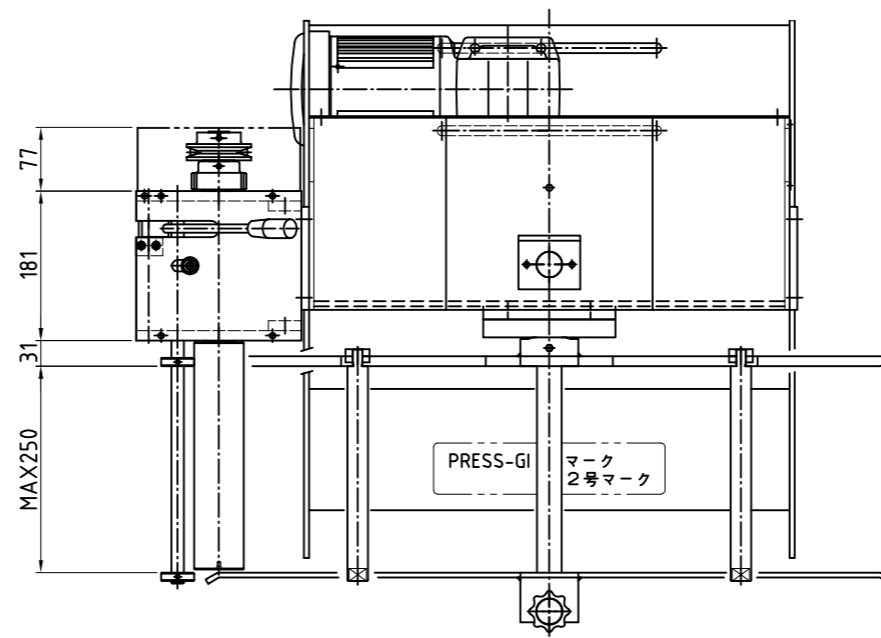

E-7102 仕様

巻取り径	MAX 800 mm		
巻取り板巾	MAX 250 mm		
巻取り板厚	0.2~1.6 mm		
巻取り重量	MAX 150 kg		
ギヤモーター	0.4kw		
減速比	1:10	1:20	1:30
巻取り速度 60Hz	30.0 m/min	15.0 m/min	10.0 m/min
巻取り速度 50Hz	25.0	12.5	8.3
繰出し速度 60Hz	97.4	48.7	32.5
繰出し速度 50Hz	81.0	40.6	27.0

オプション

キャスター	前輪固定式、後輪自在式
オイルパン	巻取り入口下面及びリール下面

細品番	材質	個数	材料取り	
材質			品番	A0
重量			品名	全体図
尺度	1/6		機名	E-7102
日付			承認	07.11.15
株式会社 プレス技術研究所			標準	
			製番	
			個数	