

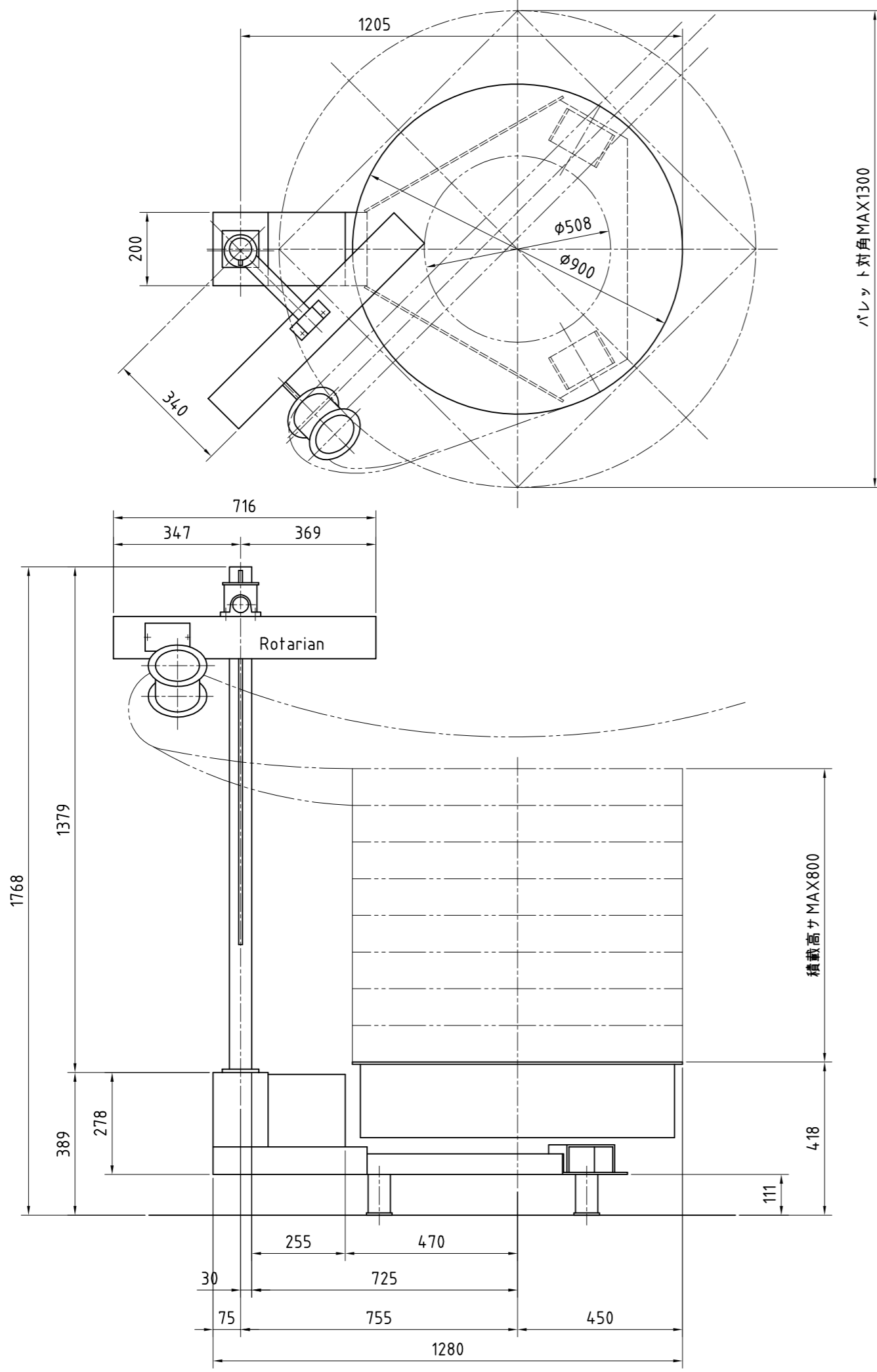

削り加工	寸法区分	17以下	20以下	250以下	500以下	1000以下	符号	日付	変更内容	承認	数量
		20以下	250以下	500以下	1000以下		×				画
普通寸法差	寸法差	± 0.2	± 0.3	± 0.5	± 1.0		×				寸法
											公差
											仕上
											工作
											材質
											熱・表
											潤滑
											コスト

指定ナキ加工面ハ系面トリノコト



S-900 仕様			
No.	項目	MAX23rpm使用	MAX46rpm使用
1	最大積載重量	1500kg	1000kg
2	最大積載高さ	MAX800mm	
3	板厚	0.1~1.2mm	
4	板幅	5~120mm	
5	最大外径×最小外径	$\phi 900 \times \phi 508$ (パレット対角MAX1300mm)	
6	電源	AC200V、三相50/60Hz	
7	駆動モーター速度制御	インバーター制御	
8	駆動モーター出力	0.75kw	
9	定格テーブル回転数	0~46rpm (ボリューム調整式)	
10	定格材料繰出速度	1.8~18m/min	3.6~36m/min
11	送り方向	左右切換式 (旋回式)	
12	コントロールローラー	$\phi 120$ 巾100	
13	電源プラグ	4P引掛けプラグ	
14	電源長さ	5m	
15	塗装色	PG標準色 (クリーム色) マンセル 5Y7/1	
16	本体重量	230kg	
17	ソノ他 標準装備	フック式昇降装置 回転状況表示LED 非常停止出力線	

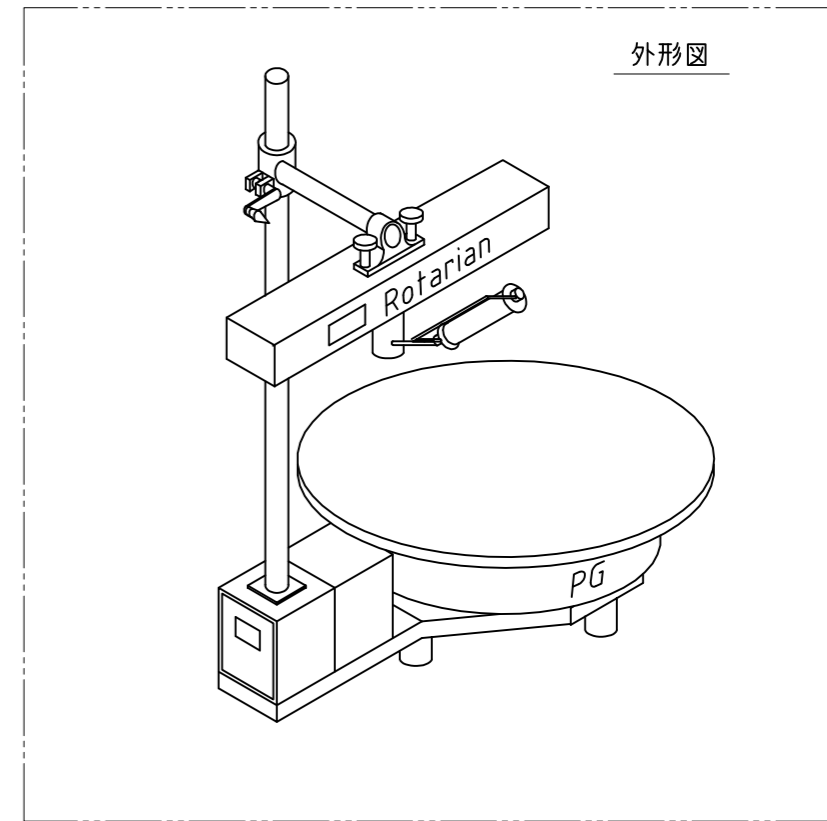

細品番	材質	個数	材料取り			
材質	熱処理		カッタ	品番	A0	
重量	表面処理		三角法	品名	全体図	
尺度			××	機名	S-900	
	承認	検図	設計	製図		
	日付	×××				NR-××××
	株式会社 プレス技術研究所				図番	NR-S-900標準-A0
					製番	個数